

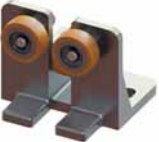

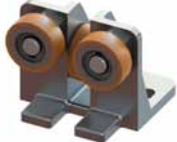







## **Rollenführungen für den Aufzugsbau**

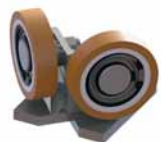

Inhalt	Seite
Praxisgerechte Rollenführungen für den Aufzugsbau. Erläuterung der ACLA-Kurzbezeichnungen/Nomenklatur	3
Rollenführung <b>AR 0.1</b>  Rollenführung <b>AR 0</b> 	4
Rollenführung <b>AR 1</b>  Rollenführung <b>AR 1B</b> 	5
Rollenführung <b>AR 3</b>  Winkel-Rollenführung <b>ARW 2</b> 	8
Gefederte Rollenführung <b>AR 1F</b>  Gefederte Rollenführung <b>AR 3F</b> 	9
Rollen-Gleitführung <b>HSM RG</b>  Rollen-Gleitführung <b>HSML RG</b> 	11

## Ein durchdachtes Konstruktionsprinzip zeichnet die ACLA-Rollenführungen aus

Das ACLA-Rollenführungsprogramm, bestehend aus zahlreichen Rollenführungen und Rollen-Gleitführungen ist für schnelllaufende Seil- und Hydraulikaufzüge konzipiert.

Bei den Rollenführungen ermöglicht das Konstruktionsprinzip der exzentrisch oder durch Langloch verstellbaren Achsbolzen eine genaue Anpassung des Einbauelementes auf die vorhandene Laufschiene. Daher ist je nach Typ der Rollenführung eine stufenlose Einstellung auf Schienenbreiten von 4 - 36 mm durch wenige Handgriffe mit Maul- oder Steckschlüssel möglich.

Die verwendeten Lagerböcke aus speziellem Leicht-Metallguß und aus Stahl sorgen für eine hervorragende Stabilität und Festigkeit der kompletten Rollenführungs-Einheiten.

## Genauere Dimensionierung der verwendeten Rollen

Die jahrzehntelange Erfahrung der ACLA-WERKE im Aufzugsbau und das Know-how als Hersteller hochwertiger Polyurethan-Elastomere ermöglicht unseren Konstrukteuren eine genaue Dimensionierung der verwendeten Rollen für die einzelne Anwendung vorzunehmen.

In Kombinationen mit der Wahl des richtigen Polyurethan-Elastomers bewähren sich deshalb die ACLA-Rollen in den Rollenführungen mit hervorragenden Belastungswerten; und das im weltweiten Einsatz.

## Laufrollen aus ACLATHAN®

Die vormontierten Laufrollen aus dem hochwertigen und speziell für den Aufzugsbereich entwickelten Polyurethan-Elastomer ACLATHAN überzeugen durch zahlreiche Vorteile im Einsatz:

- Geringer Rollwiderstand
- Hohe Belastbarkeit
- Ausgezeichnete Abrieb- und Verschleißfestigkeit
- Schwingungsarm durch hohe Rundlaufgenauigkeit
- Geräuscharmer Lauf
- Wartungsfreiheit
- Ölbeständigkeit
- Geringe Abflachung nach Stillstand

Ausführung: AR 0.1



ACLA-Rollenführungen sind mit Rollendurchmessern von 40 bis 200 mm lieferbar



Ausführung: AR 3

### Erläuterung der ACLA-Kurzbezeichnungen für Rollen- und Rollen-Gleitführungen

AR „1“ = ACLA-Rollenführung-„Größe“	ARW „2“ = ACLA-Rollenführung-Winkel-„Größe“
AR „1“B = ACLA-Rollenführung-„Größe“-Breit	HSM RG = Halte-Schuh-Metall-Rollen-Gleitführung
AR „1“F = ACLA-Rollenführung-„Größe“-Federnd	HSML RG = Halte-Schuh-Metall-Lang-Rollen-Gleitführung

## Rollenführung AR 0.1

∅ 40 x 15

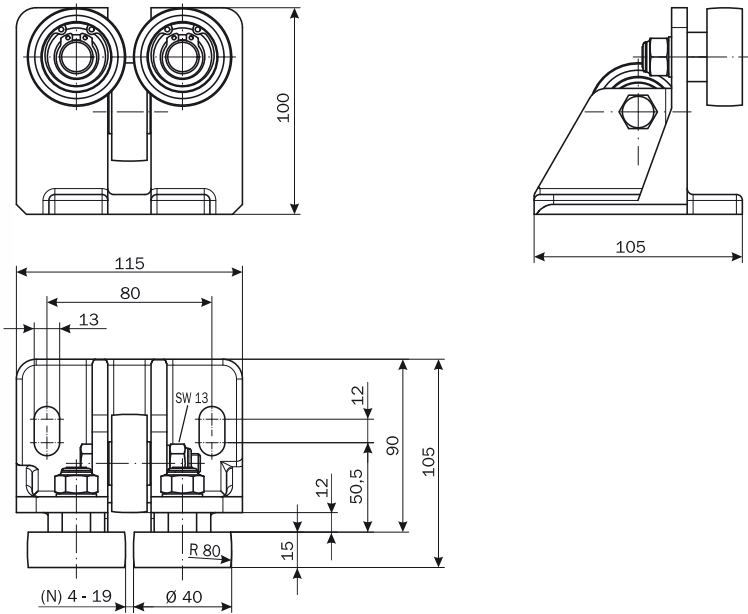
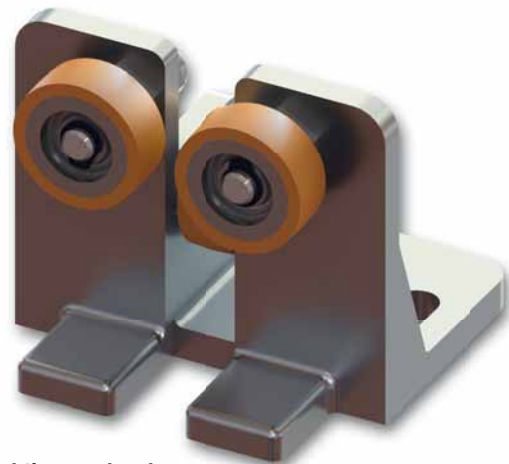

### Konstruktionsmerkmale

- Stufenlose Einstellung auf Schienenbreiten von **4-19 mm** mit wenigen Handgriffen. Hierbei ist ein Freiraum zwischen Rolle und Schiene von 0,1 bis 0,5 mm zu beachten
- Im Langloch verstellbare Achsbolzen, SW 19
- Die Bruchgrenze für den Lagerbock liegt bei 10 kN

Artikel-Nr.	Rollen ∅ D x b	Komplettgewicht ca. kg	*Max. Last [N] /Rolle bei v <sub>nenn</sub> [m/s]		
			0,63	1,0	2,5
142294.04	40 x 15	1,15	630	600	570

\*Hinweise zur Traglast: Die Tragfähigkeit der Stirnrolle mindert sich im Verhältnis der Schienen- zur Rollenbreite.

## Rollenführung AR 1

∅ 80 x 25 bis ∅ 125 x 25

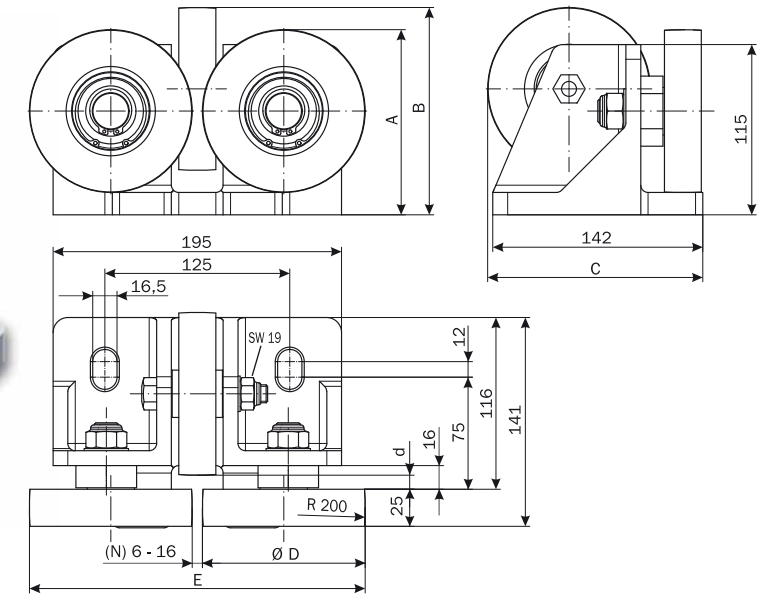

### Konstruktionsmerkmale

- Stufenlose Einstellung auf Schienenbreiten von **6-16 mm** mit wenigen Handgriffen. Hierbei ist ein Freiraum zwischen Rolle und Schiene von 0,1 bis 0,5 mm zu beachten
- Exzentrisch verstellbare Achsbolzen, SW 41
- Die Bruchgrenze für den Lagerbock liegt bei 40 kN

Artikel-Nr.	Rollen ∅ D x b	Anzahl Kugellager	Komplettgewicht ca. kg	*Max. Last [N] /Rolle bei v <sub>nenn</sub> [m/s]			Aufspannmaße				
				0,63	1,0	2,5	A	B	C	d	E
141 895.04	80 x 25	1	3,6	1.830	1.790	1.480	max. 103	130	110	4	max. 177
141 896.04	100 x 25	2	5,1	2.360	2.310	1.910	max. 123	135	130	4	max. 217
141 897.04	125 x 25	2	7,1	3.120	2.980	2.570	max. 149	146	153	2	max. 267

\*Hinweise zur Traglast: Die Tragfähigkeit der Stirnrolle mindert sich im Verhältnis der Schienen- zur Rollenbreite.

## Rollenführung AR 0

∅ 50 x 18 bis ∅ 70 x 18

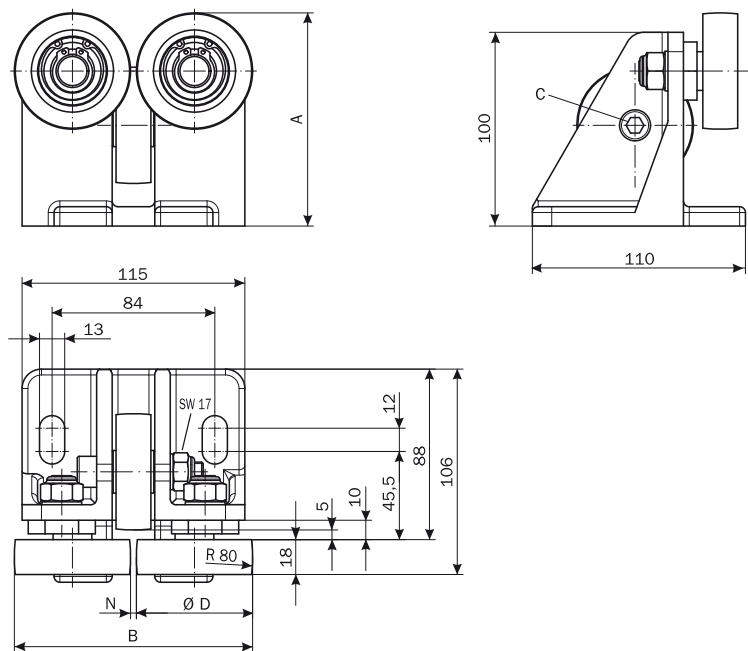
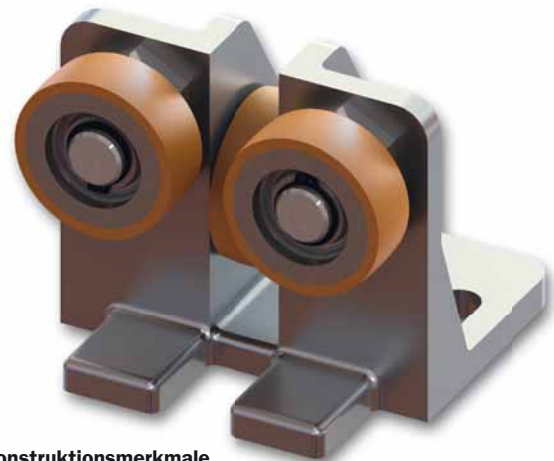

### Konstruktionsmerkmale

- Stufenlose Einstellung auf Schienenbreiten von **5-25 mm** mit wenigen Handgriffen. Hierbei ist ein Freiraum zwischen Rolle und Schiene von 0,1 bis 0,5 mm zu beachten
- Exzentrisch verstellbare Achsbolzen, SW 30
- Die Bruchgrenze für den Lagerbock liegt bei 30 kN

Artikel-Nr.	Rollen ∅ D x b	Komplettgewicht ca. kg	*Max. Last [N] /Rolle bei v <sub>nenn</sub> [m/s]			Aufspannmaße		
			0,63	1,0	2,5	A	B	N
142 042.04	50 x 18	1,3	1.000	960	900	max. 110,5	max. 126	5 - 25
142 043.04	60 x 18	1,35	1.200	1.100	1.050	max. 115,5	max. 141	5 - 20
142 044.04	70 x 18	1,42	1.300	1.250	1.200	max. 120,5	max. 161	5 - 20

\*Hinweise zur Traglast: Die Tragfähigkeit der Stirnrolle mindert sich im Verhältnis der Schienen- zur Rollenbreite.

## Rollenführung AR 1B

∅ 125 x 30 Seitenrollen  
∅ 120 x 30 Stirnrolle

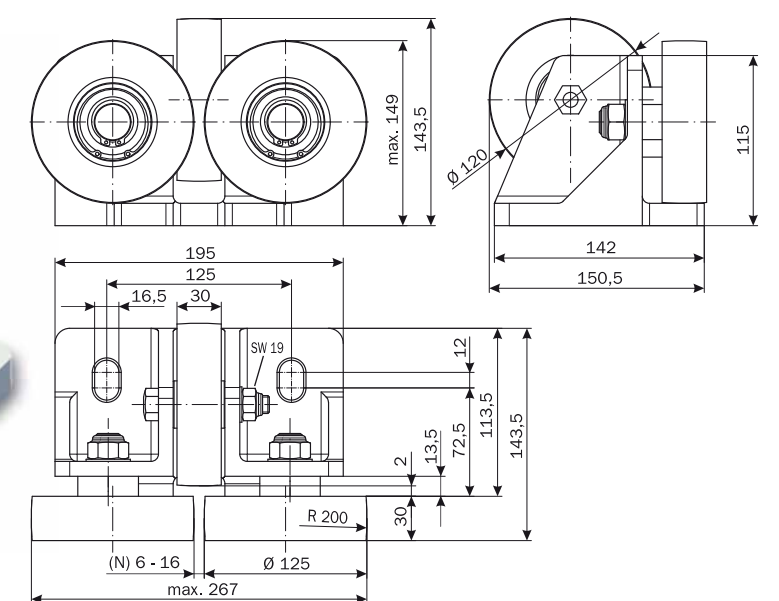

### Konstruktionsmerkmale

- Stufenlose Einstellung auf Schienenbreiten von **6-16 mm** mit wenigen Handgriffen. Hierbei ist ein Freiraum zwischen Rolle und Schiene von 0,1 bis 0,5 mm zu beachten
- Exzentrisch verstellbare Achsbolzen, SW 41
- Die Bruchgrenze für den Lagerbock liegt bei 40 kN

Artikel-Nr.	Rollen ∅ D x b	Anzahl Kugellager	Komplettgewicht ca. kg	*Max. Last [N] /Rolle bei v <sub>nenn</sub> [m/s]		
				0,63	1,0	2,5
142621.04	125 x 30 (2 x Seitenrolle) 120 x 30 (1 x Stirnrolle)	1 1	4,5	3.300 2.790	3.100 2.730	2.800 2.330

\*Hinweise zur Traglast: Die Tragfähigkeit der Stirnrolle mindert sich im Verhältnis der Schienen- zur Rollenbreite.

**Rollenführungen von ACLA:**  
**Durchdachte Konstruktionen bis ins kleinste Detail**

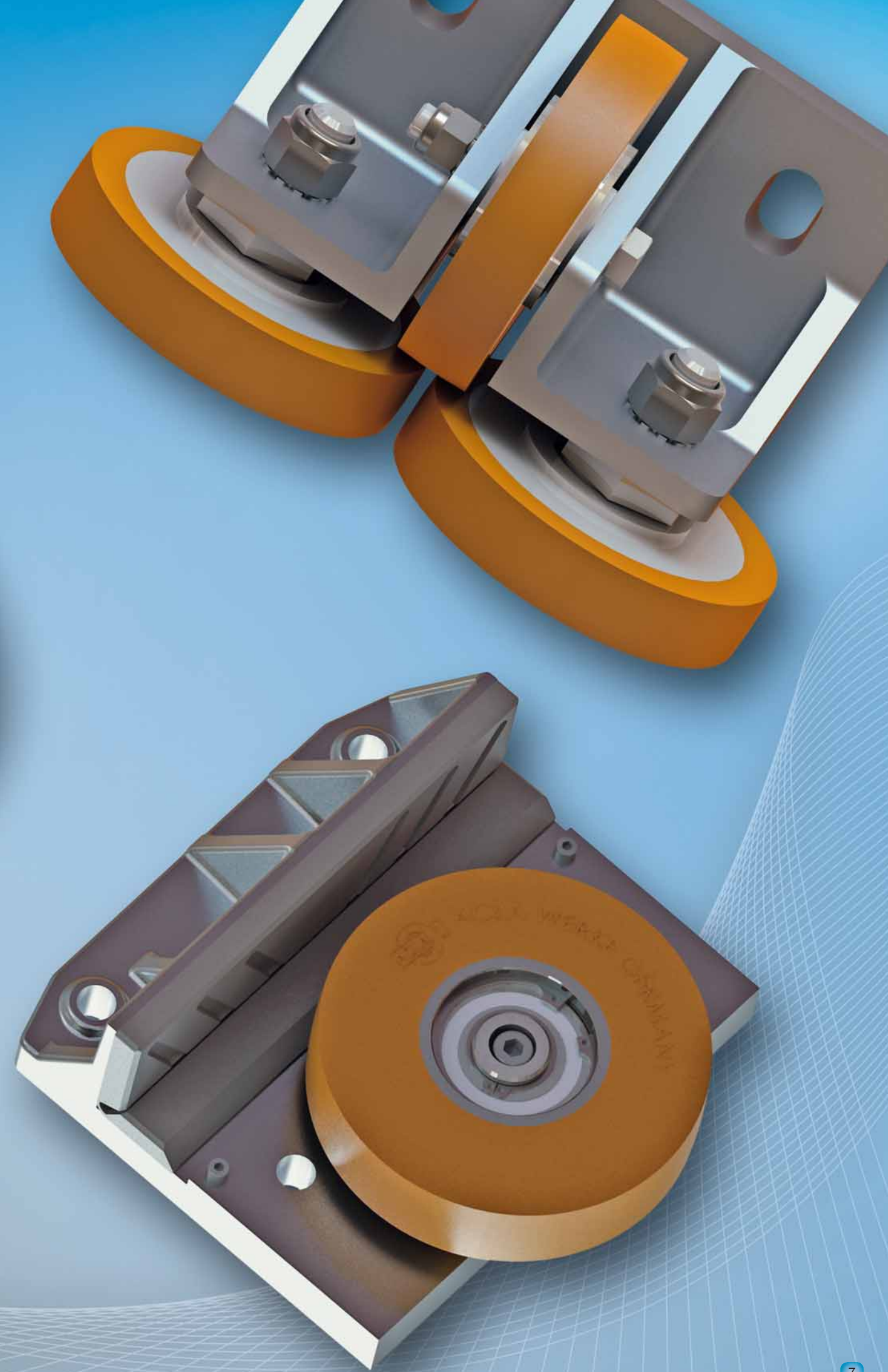

## Rollenführung AR 3

Ø 150 x 40 bis Ø 200 x 40

Auch als „Spezialausführung“ mit besonders hochwertigen Einbauelementen lieferbar.

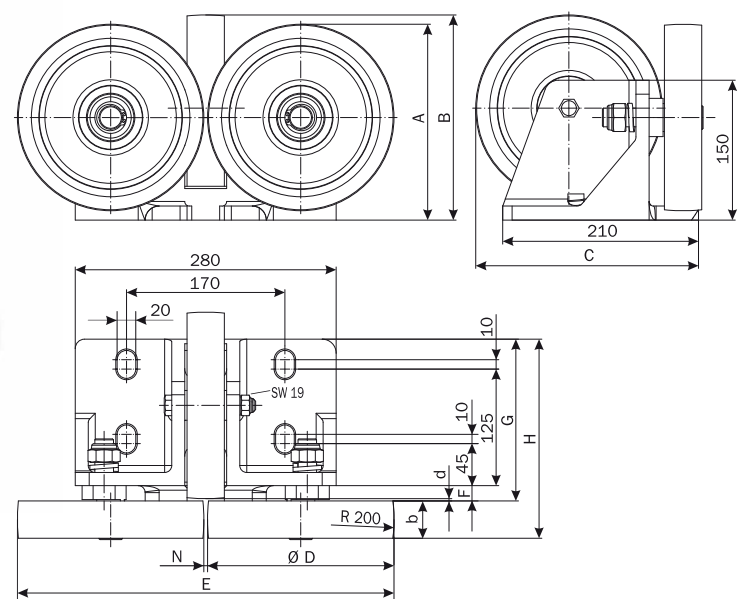

### Konstruktionsmerkmale

- Stufenlose Einstellung auf Schienenbreiten von **4-36 mm** mit wenigen Handgriffen. Hierbei ist ein Freiraum zwischen Rolle und Schiene von 0,1 bis 0,5 mm zu beachten
- Exzentrisch verstellbare Achsbolzen, SW 41
- Die Bruchgrenze für den Lagerbock liegt bei 40 kN

Artikel-Nr.	Rollen Ø D x b	Komplettgewicht ca. kg	Anzahl Kugellager	*Max. Last [N] /Rolle bei v <sub>nenn</sub> [m/s]				Aufspannmaße								
				0,63	1,0	2,5	4	A	B	C	d	E	N	F	G	H
142 836.04	150 x 40	12	2	5.460	5.140	3.990	2.900	max. 176	169	188	4,5	max. 330	6 - 34	17,5	172,5	212,5
142 380.04	180 x 35	13	2	5.150	4.990	4.310	3.000	max. 207	200	219	4,5	max. 396	9 - 36	18,5	175,5	210,5
142 389.04	200 x 40	16	2	6.300	6.090	5.250	3.700	max. 217	220	239	2,5	max. 432	4 - 32	16,5	173,5	213,5

\*Hinweise zur Traglast: Die Tragfähigkeit der Stirnrolle mindert sich im Verhältnis der Schienen- zur Rollenbreite.

## Gefederte Rollenführung AR 1F

Ø 100 x 25

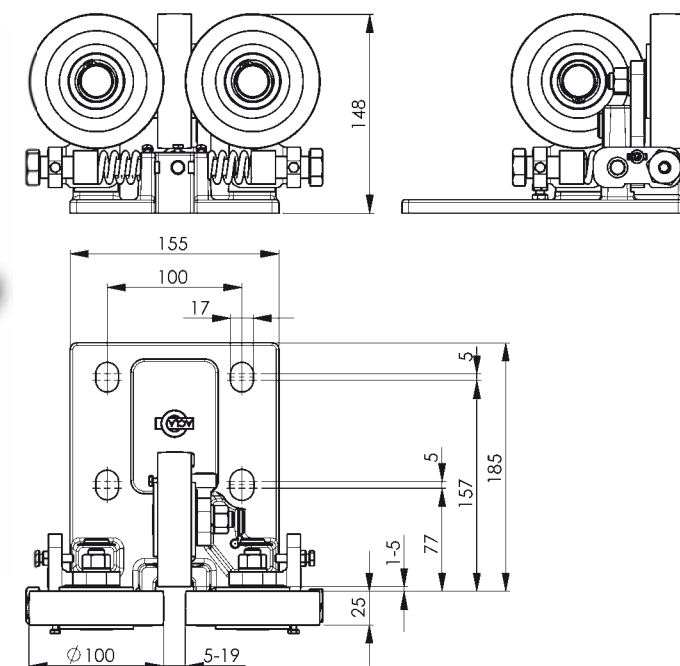
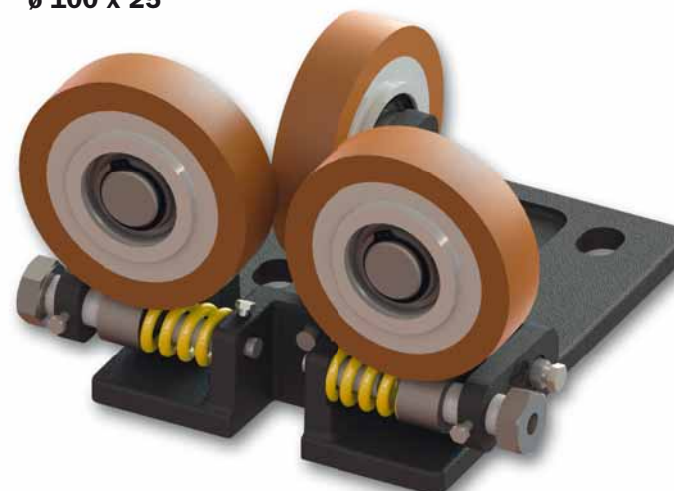

### Konstruktionsmerkmale

- Stufenlose Einstellung auf Schienenbreiten von **5-19 mm** mit wenigen Handgriffen
- Federweg und Notanschlag einstellbar
- Federn mit verschiedenen Federraten einsetzbar
- Durch Ausführung in Stahlguss ist die Bruchlast des Lagerbockes erheblich höher als bei Aluminiumdruckguss
- Jede Rolle ist mit zwei Kugellagern ausgestattet

Artikel-Nr.	Rollen Ø D x b	Komplettgewicht ca. kg	*Max. Last [N] /Rolle bei v <sub>nenn</sub> [m/s]		
			0,63	1,0	2,5
s. Tabelle rechts	100 x 25	8,2	2.260	2.210	1.820

\*Hinweise zur Traglast: Die Tragfähigkeit der Stirnrolle mindert sich im Verhältnis der Schienen- zur Rollenbreite.

Federkennung					
Feder	SWB 25-30	SWH 25-30	SWM 25-30	SWL 25-31	SWF 25-32
Härte	extrem hart	hart	mittel	weich	extrem weich
Federrate	400 N/mm	255 N/mm	128 N/mm	69 N/mm	33 N/mm
Farbe	braun	grün	rot	blau	gelb
Artikel-Nr.	143 284	143 284.02	143 284.01	143 284.03	143 284.04

## Winkel-Rollenführung ARW 2

Ø 80 x 20

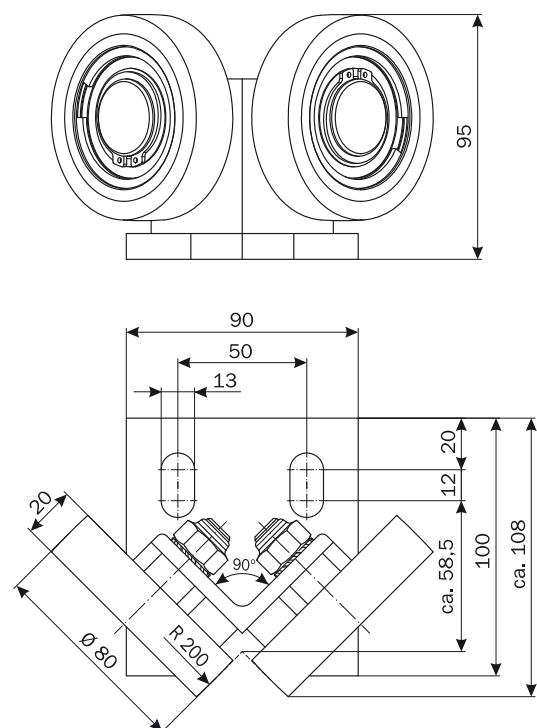
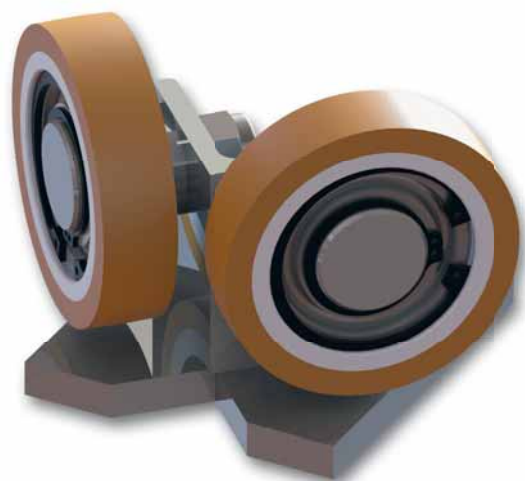

### Konstruktionsmerkmale

- Zum Einsatz für Winkel- und Rohrschienen

Artikel-Nr.	Rollen Ø D x b	Komplettgewicht ca. kg	Max. Last [N] /Rolle bei v <sub>nenn</sub> [m/s]		
			0,63	1,0	2,5
142 993.04	80 x 20	2,0	1.580	1.370	1.050

Montagehinweis: Der Freiraum zwischen Rolle und Schiene ist mit 0,1 bis 0,5 mm am Langloch des Lagerbockes einzustellen.

## Gefederte Rollenführung AR 3F

Ø 148 x 20

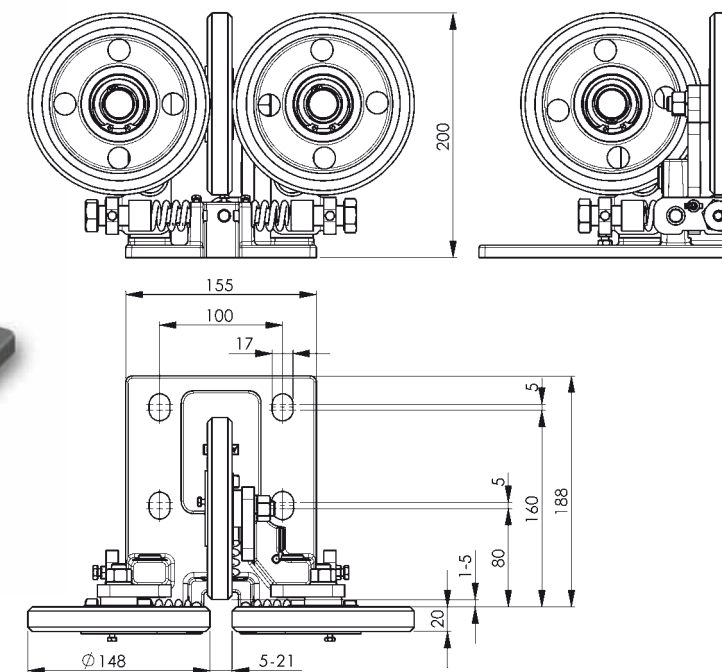

### Konstruktionsmerkmale

- Stufenlose Einstellung auf Schienenbreiten von **5-21 mm** mit wenigen Handgriffen
- Federweg und Notanschlag einstellbar
- Federn mit verschiedenen Federraten einsetzbar
- Durch Ausführung in Stahlguss ist die Bruchlast des Lagerbockes erheblich höher als bei Aluminiumdruckguss
- Jede Rolle ist mit zwei Kugellagern ausgestattet

Artikel-Nr.	Rollen Ø D x b	Komplettgewicht ca. kg	*Max. Last [N] /Rolle bei v <sub>nenn</sub> [m/s]		
			0,63	1,0	2,5
s. Tabelle rechts	148 x 20	9,9	3.190	3.000	2.330

\*Hinweise zur Traglast: Die Tragfähigkeit der Stirnrolle mindert sich im Verhältnis der Schienen- zur Rollenbreite.

Federkennung					
Feder	SWB 25-30	SWH 25-30	SWM 25-30	SWL 25-31	SWF 25-32
Härte	extrem hart	hart	mittel	weich	extrem weich
Federrate	400 N/mm	255 N/mm	128 N/mm	69 N/mm	33 N/mm
Farbe	braun	grün	rot	blau	gelb
Artikel-Nr.	143 448	143 448.02	143 448.03	143 448.04	143 448.05

# Qualitätsorientierte Produktionsabläufe



## Rollen-Gleitführung HSM RG mit Rolle $\varnothing 80 \times 20$

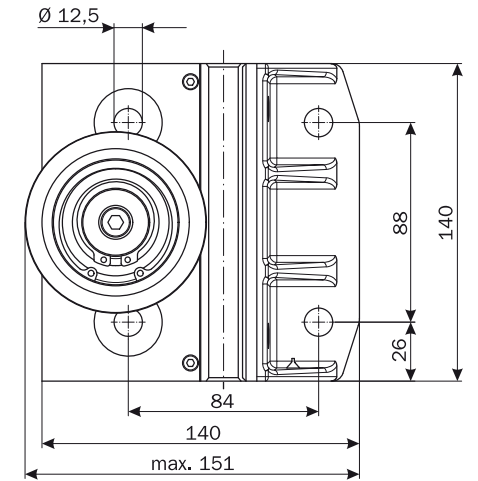
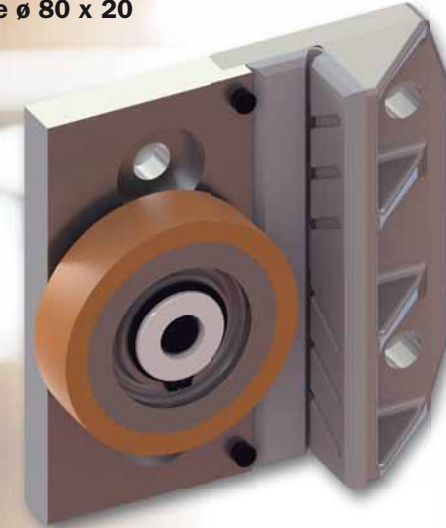

- Konstruktionsmerkmale**
- Gleitführung als **Aluminium-Führungsschuh mit 1/2 Führungsschuh-Einlage aus ACLASYN GR**
  - Für Schienenbreiten von **5 - 16 mm** einsetzbar

Artikel-Nr.	Schienenbreite [mm]	Rollen $\varnothing D \times b$	Komplettgewicht ca. kg	Max. Last [N] / Rolle bei $v_{nenn}$ [m/s]		
				0,63	1,0	2,5
142 988.04	16	80 x 20	1,1	1.580	1.370	1.050
142 988.05	9	80 x 20	1,1	1.580	1.370	1.050
142 988.06	5	80 x 20	1,1	1.580	1.370	1.050

**Montagehinweis:** Zwischen Rolle/Gleitführung und Schiene ist ein Freiraum von 0,1 bis 0,5 mm zu beachten.

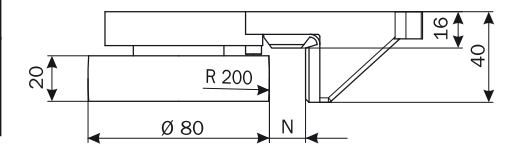

## Rollen-Gleitführung HSML RG mit Rolle $\varnothing 100 \times 30$ oder $\varnothing 125 \times 30$

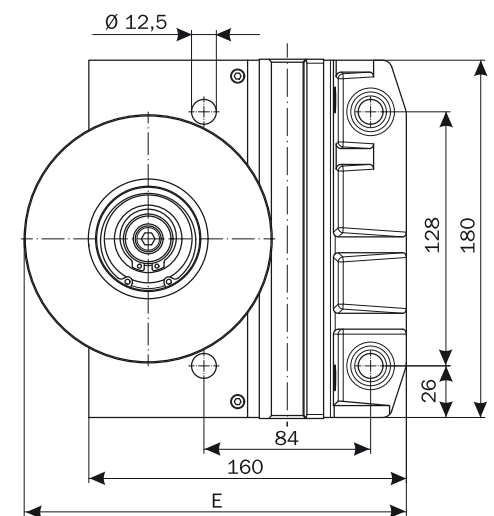

- Konstruktionsmerkmale**
- Gleitführung als **Aluminium-Führungsschuh mit 1/2 Führungsschuh-Einlage aus ACLASYN GR**
  - Für Schienenbreiten von **5 - 19 mm** einsetzbar

Artikel-Nr.	Rollen $\varnothing D \times b$	Komplettgewicht ca. kg	Max. Last [N] / Rolle bei $v_{nenn}$ [m/s]			Aufspannmaß E
			0,63	1,0	2,5	
142 987.04	100 x 30	2,1	2.730	2.520	2.100	max. 195
142 786.04	125 x 30	2,3	3.300	3.100	2.800	max. 182,5

**Montagehinweis:** Zwischen Rolle/Gleitführung und Schiene ist ein Freiraum von 0,1 bis 0,5 mm zu beachten.

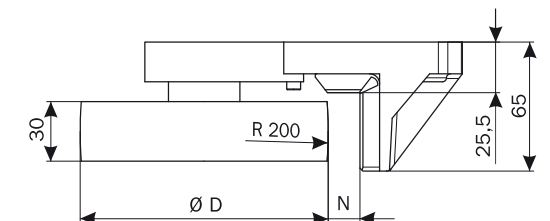



## ACLA-WERKE GMBH

Frankfurter Str. 142-190 · 51065 Köln · Germany · Tel. +49(0)221/69998-0 · Fax +49(0)221/697121  
e-mail: [info@acla-werke.de](mailto:info@acla-werke.de) · [www.acla-werke.de](http://www.acla-werke.de)